



TECHNISCHE DATEN | TECHNICAL DATA

Bestellnummer Order No.	415 500 12	415 500 24
Dauerstrom Duty rating	500 A	500 A
Spulendaten Coil data		
Nennspannung Nominal voltage	12V	24V
Versorgungsspannung Supply voltage	9 - 16 VDC	18 - 32 VDC
Steueranschluss Control Port	9 - 16 VDC	18 - 32 VDC
Leistung Anzugwicklung ca. Power consumption set coil approx.	120W ±15%	160W ±15%
Leistung Abfallwicklung ca. Power consumption reset coil approx.	130W ±15%	160W ±15%
Steuersignal Control Signal	active high	
Schaltswelle wählbar z.B. Switching Threshold selectable e.g.	Low <2V/High>6V	Low <6V/High>9V
Umgebungstemperatur Temperature range	-40°C bis +85°C -40°C to +85°C	
Schutzart Innenraum Seal interior	IP 67 (0,2bar:1 min)*	
Schutzart Anschlüsse Seal connections	IP 00 nach IEC 529 IP 00 after IEC 529	
Vibration Vibration	4g (50-2000 Hz)	
Schock Shock	6g (11ms)	
Beständigkeit Resistant to	Öle, Kraftstoff, Hydraulikflüssigkeiten Oils, fuel, hydraulic fluids	
Gehäuse Housing	Stahl verzinkt Galvanized steel	
Befestigungsart Flange	wahlweise Seitenflansch, Fußflansch klein Choice of side mount, small foot mount	
Spulenbeschaltung Coil wiring	mit Löschdiode with suppression diode	
Optionen Options	Magnet bei höheren Lastspannungen erforderlich Magnet with higher load voltages necessarily	
Anschlussgewinde Pole thread size	M10	
Kontakte Switching element	Silber Ag Sn O Contacts silver (Ag Sn O)	
Elektrische Daten Electrical data		
Min. Isolationswiderstand Min. insulation resistance	100 MΩ	
Hochspannungsfestigkeit High-voltage strength	1050V für 1min. 1050V for 1min.	
Einschaltdauer Duty cycle	100%	
Überlast Overload	4000A für 1s, 1000A für 20s 4000A for 1s, 1000A for 20s	
Lebensdauer Nennlast Ω Motor load Ω	50 000 Schaltspiele (bei DC 12/24V) 50 000 Cycles (with DC 12/24V)	
Lebensdauer mechanisch Mechanical endurance	100 000 Schaltspiele 100 000 Cycles	
Anzugszeit einschl. Prellzeit Operate time including bounce	max. 200 ms	
Abfallzeit Release time	max. 100 ms	
Anschlussquerschnitt bei Nennlast Wire section at nominal load	min. 240mm²	
Ruhestrom ca. Quiescent current approx.	2 mA	

* nach IEC 529 und IP6K9K nach DIN 40050 Teil 9 und IEC 529 | To IEC 529 and IP6K9K to DIN 40050, part 9, and IEC 529

Weitere Informationen siehe Gebrauchsanweisung (GBA) für Leistungsrelais | Further information see Operating Instruction (OI) for Power Relay

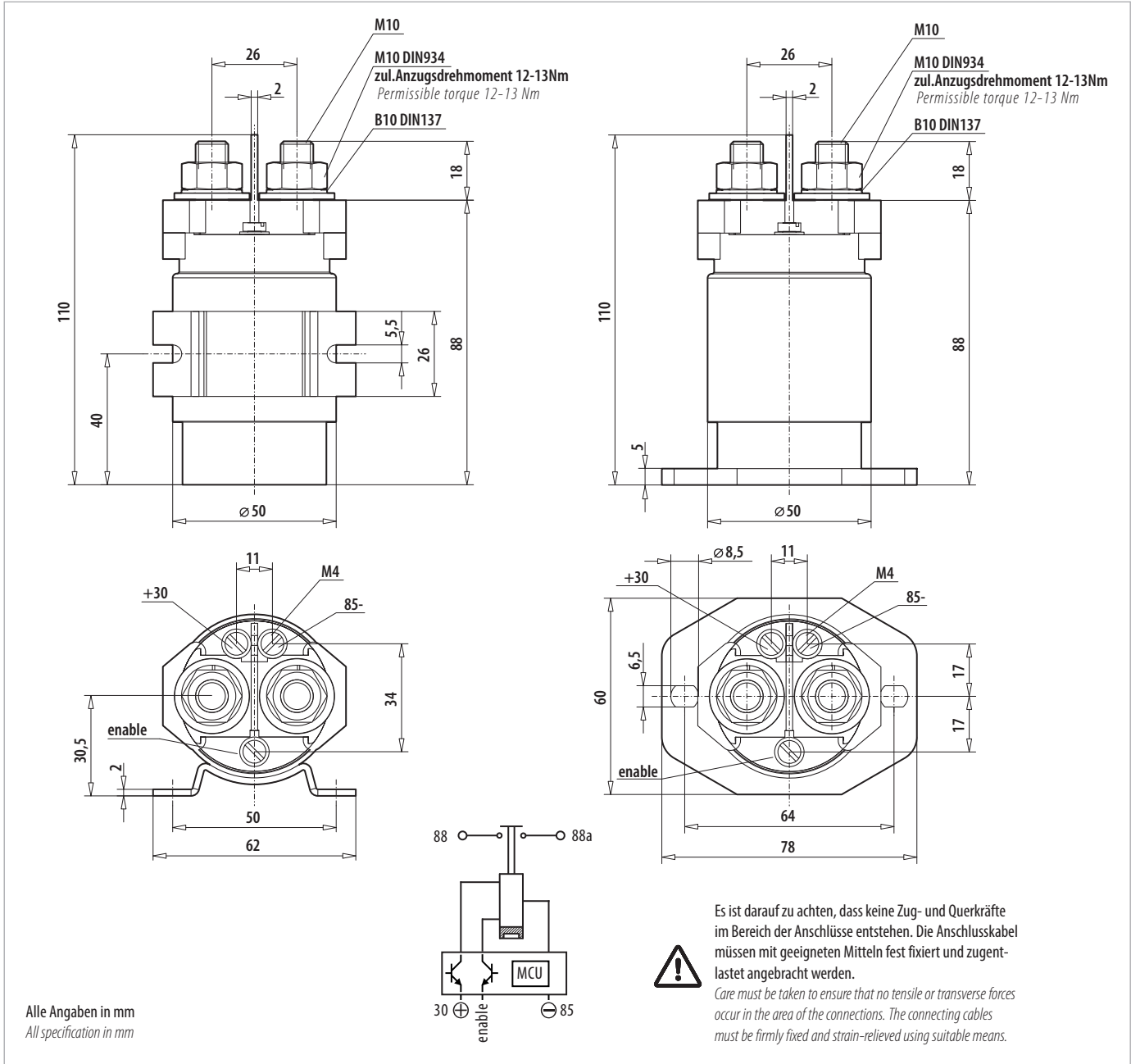

Funktion: Ermöglicht die Ansteuerung von bistabilen Relais mit einem einzigen Signal und sichert das bistabile Relais gegen falsche Bedienung. Somit kann von einer bisherigen monostabilen Anwendung, ohne Zusatz auf eine bistabile Anwendung umgestellt werden. Während des Betriebs muss die Betriebsspannung Pin 1 (30+) und Pin 2 (85-) dauernd vorhanden sein. Wird der Eingang Pin 3 (enable) für eine beliebig lange Zeit auf einen Spannungspegel z.B. > 9 Volt (24V Spule) gelegt, sorgt die Elektronik dafür, dass die Anzugsspule des Relais für eine definierte Zeit beschaltet wird und den Kontakt dauerhaft (bis zum Ansteuern der Abwurfspule) schließt. Unterschreitet der Eingang Pin 3 für mindestens 250ms einen Schwellwert von z.B. 6Volt (24V Spule), sorgt die Elektronik dafür, dass die Abwurfspule des Relais für eine definierte Zeit beschaltet wird und den Kontakt dauerhaft (bis zum Ansteuern der Anzugsspule) öffnet. Außerdem überwacht die Elektronik die Betriebsspannung und verhindert, dass bei Unterspannung unzulässige Schaltvorgänge ausgelöst werden. Optional ist eine Einschaltverzögerung und Ausschaltverzögerung möglich (0..10800 sec).

Function: Enables the activation of bistable relay with a single signal and protects the bistable relay from incorrect operation. In this way, a previously monostable application can be converted to a bistable application without additional means. During operation, the operating voltage pin 1 (30+) and pin 2 (85-) must be present continuously. If input pin 3 (enable) is energised for any amount of time to a voltage level e.g. > 9 Volt (24 V Coil), the electronics ensure that the pull-in coil of the relay is connected for a defined time and the contact permanently closes (until activation of the drop-out coil). If input pin 3 does not reach a threshold value of e.g. 6Volt (24 V Coil) for at least 250 ms, the electronics ensure that the drop-out coil of the relay is connected for a defined time and the contact permanently closes (until activation of the pull-in coil). In addition the electronics monitor the voltage and prevent improper switching processes being triggered if undervoltage occurs. A switch-on delay and switch-off delay are possible as an option (0..10800 sec).

Befestigungsart | Flange

- Seitenflansch | Side mount 1
- Fußflansch klein | Small foot mount 2

Anschlussgewinde | Pole thread

- M10 2

Spulenbeschaltung | Coil circuit

- Löschdiode / Magnet | Suppression diode / magnet... 4

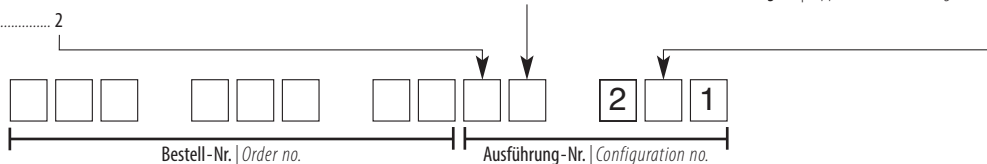

Eine optionale Einschalt- oder Ausschaltverzögerung ist anzugeben zwischen 0.10800 sec | An optional switch-on or switch-off delay must be specified between 010800 sec